

取扱説明書

室内物干しユニット

電動
シリーズ

ホシ姫サマ

	ロングサイズ	ショートサイズ	
壁付けスイッチタイプ	CWFT21LA・CWFBT21LA	CWFT21SA・CWFBT21SA	CWFT22SA・CWFBT22SA
リモコンタイプ	CWFT21LR(1)・CWFBT21LR(1)	CWFT21SR(1)・CWFBT21SR(1)	CWFT22SR(1)・CWFBT22SR(1)

※品番末尾の1は、隣接仕様を示します。



このたびは、室内物干しユニット ホシ姫サマをお買い上げいただき、まことにありがとうございます。

- 取扱説明書をよくお読みのうえ、正しく安全にお使いください。
- ご使用前に「安全上のご注意」(2ページ)を必ずお読みください。**
- 保証書は「お引き渡し日・販売店名」などの記入を確かめ、取扱説明書とともに大切に保管してください。
- この商品は、一般住宅、それに準じる居住施設および高齢者施設、小規模商業施設(床面積150m²未満)の屋内専用商品です。土足で利用される建物でのご使用や他の用途へのご使用はおやめください。不特定多数の方が利用する建築物(学校、体育館、その他小規模商業施設であっても不特定多数の方が利用する施設など)や、過酷な条件(高温・多湿、寒冷、油が多いなど)でのご使用はおやめください。
- 屋外および浴室内部など頻繁に水分と接するところには使用しないでください。

もくじ

安全上のご注意 2

使用上のお願い 3

各部の名前 3

さおの動作について 4

さおの位置について 4

さおの操作方法 4

「使用位置」の設定方法 5

使いかた 6

オプション 8

さおの追加取り付け 8

さお受けセットの取り付け 8

故障かな?と思ったら 9

お手入れ 10

仕様 10

保証書 11

保証とアフターサービス 裏表紙

安全上のご注意

必ずお守りください

人への危害、財産の損害を防止するため、必ずお守りいただくことを説明しています。

- 誤った使い方をしたときに生じる危害や損害の程度を区分して、説明しています。
- お守りいただく内容を次の図記号で説明しています。

警告 「死亡や重傷を負うおそれがある内容」です。

 してはいけない内容です。

注意 「軽傷を負うことや、財産の損害が発生するおそれがある内容」です。

 実行しなければならない内容です。

警告

禁止  **商品の分解・修理・改造は絶対にしない**

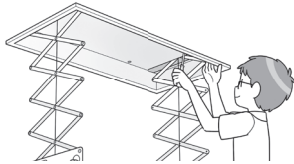

火災、感電、故障の原因になります。

禁止  さおの下方にストーブなどの暖房器具を置いて物を干すようなことは絶対にしない

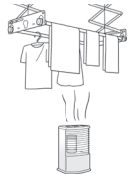

火災の原因になります。

注意

禁止  さおの昇降操作は、さおの下に人がいないことを確認した上で、さおが揺れていない状態で行う
けがや事故、故障の原因になります。

お子さまがぶら下がったり、いたずら操作をさせない
使用しない時は、天井面まで上昇させておく



けがや事故、故障の原因になります。

さおに無理な力をかけることは絶対にしない
例：ふとんなどの重量物を、さおに乱暴にかけない
けがや事故、故障の原因になります。

昇降操作中は、さお受けや伸縮アームに触れない
手をはさんでけがをするおそれがあります。

使用しない時は天井面まで上昇させ、キースイッチを「切」にしてキーを子供の手の届かない所に保管する

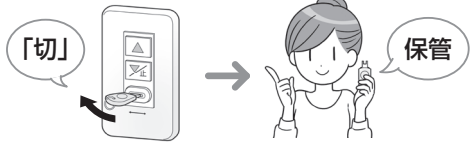

「切」 → 保管

けがや事故、故障の原因になります。

必ず守る  リモコンホルダーはお子さまの届かない所に設置する
必要に応じて、リモコンはお子さまの手の届かない所にしまう



けがや事故、故障の原因になります。

さおに規定質量 (15kg) を超える物を掛けない
けがや事故、故障の原因になります。

使用上のお願い

- カバーは絶対に取り外さないでください。
- 本体内に手や異物を入れないようにしてください。

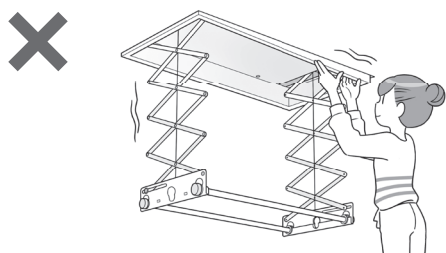

駆動ワイヤーのゆるみや配線のはずれなど、故障の原因となります。

- さおがさお受けに正確にはまり込んでいるか確認してから使用してください。

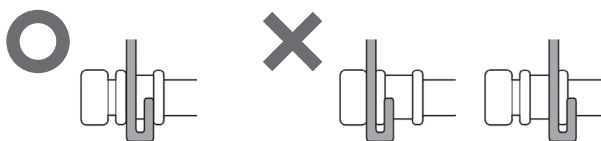
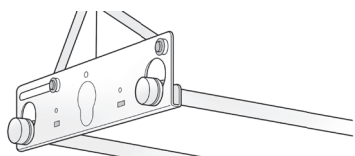

さおが落下するおそれがあります。

- さおを伸ばしたまま収納しないでください。(CWFT22SA、CWFBT22SA、CWFT22SR(1)、CWFBT22SR(1)は除く)

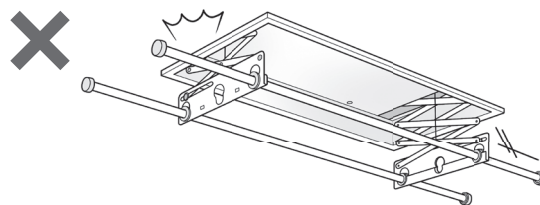

天井に当たり、さおが降りてこなくなる可能性があります。

- 指定のさおを使用してください。

市販のさおを使うと、寸法や強度などが違うために故障の原因になります。

- リモコンは落として強い衝撃を与えたり、水などの液体をかけたりしないでください。

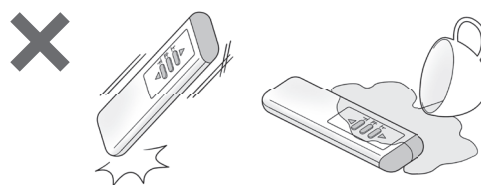

故障の原因となります。

各部の名前

※イラストはCWFT21LRです。

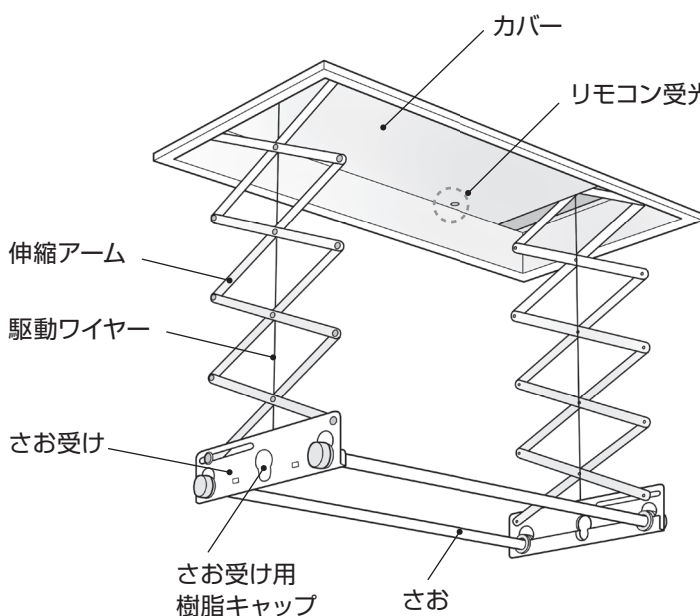

CWFT21LR(1)・CWFBT21LR(1)
CWFT21SR(1)・CWFBT21SR(1)
CWFT22SR(1)・CWFBT22SR(1)

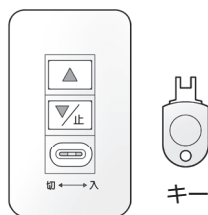

操作スイッチ

CWFT21LA・CWFBT21LA
CWFT21SA・CWFBT21SA
CWFT22SA・CWFBT22SA



リモコン

CWFT21LR(1)・CWFBT21LR(1)
CWFT21SR(1)・CWFBT21SR(1)
CWFT22SR(1)・CWFBT22SR(1)

さおの動作について

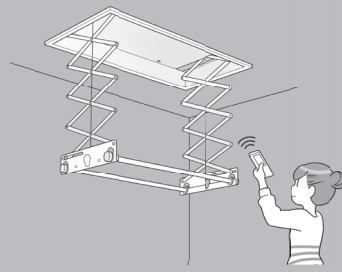

さおの位置について

洗濯物を干しやすい高さに、さおの位置（使用位置）を設定することができます。

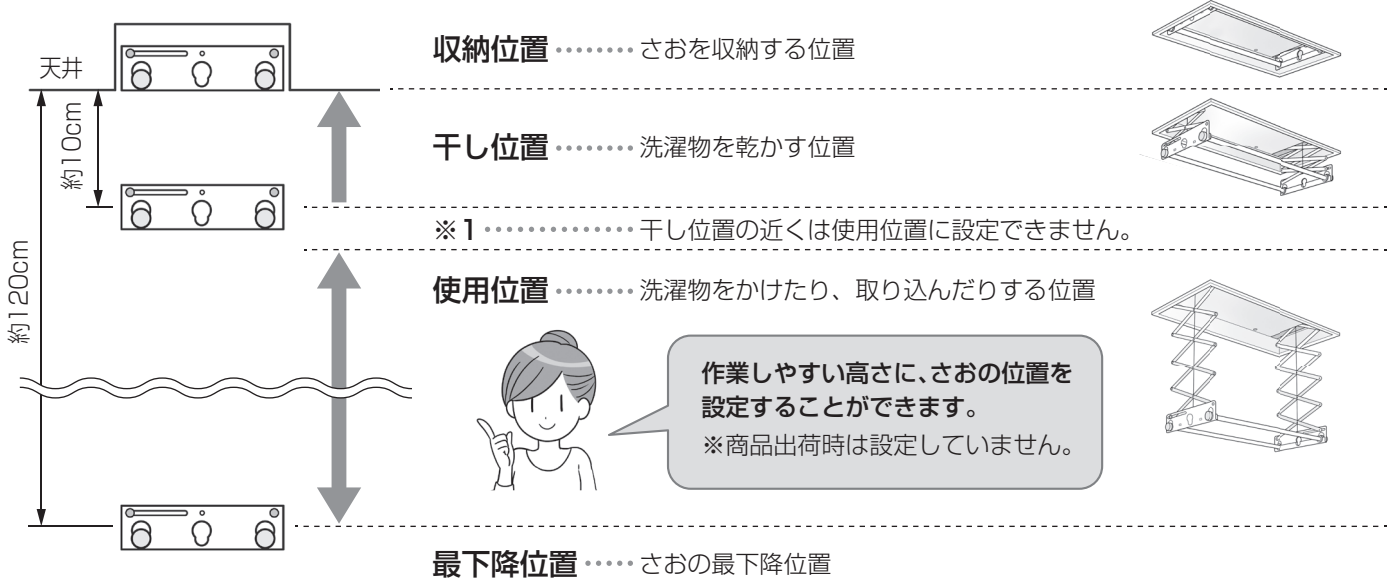

さおの操作方法

操作スイッチ

キースイッチにキーを差し込んで「入」の方向へスライドさせることにより使用可能になります。

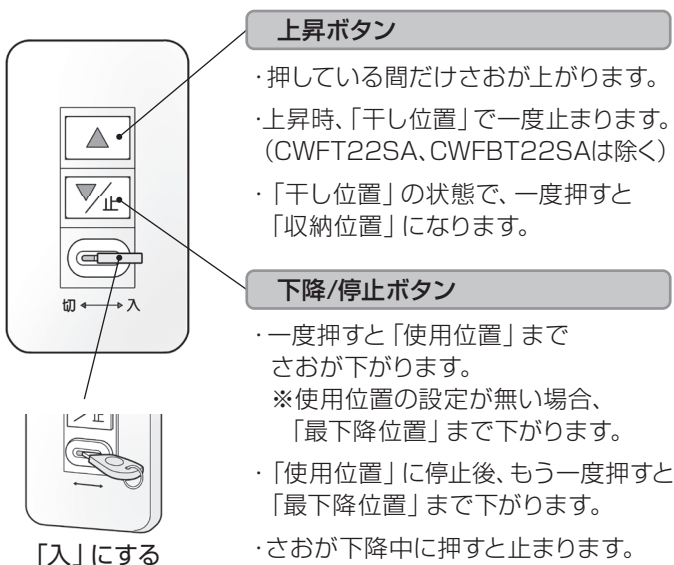

リモコン

リモコンは商品と2m以内の距離で操作してください。
※標準仕様と隣接仕様は本体とリモコンをセットでご使用ください。

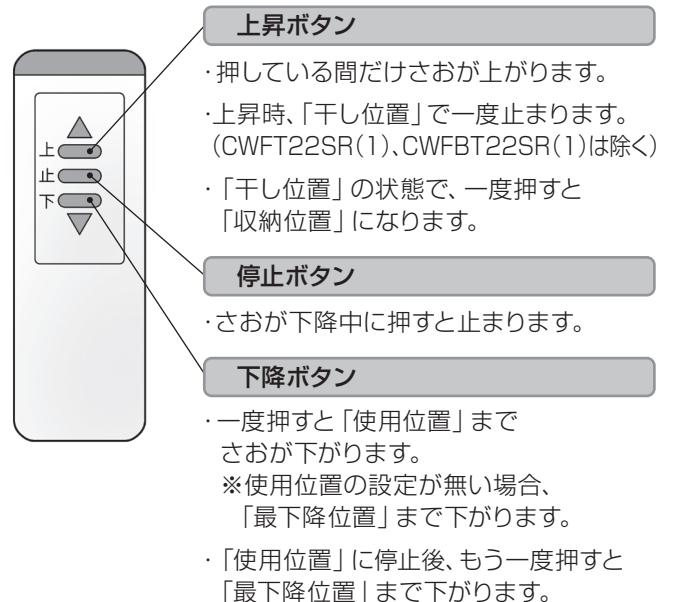

「使用位置」の設定方法

操作スイッチ

- 1 「▲」・「▼/止」ボタンを押して好きな高さで、さおを止める

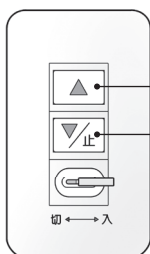

ボタンを押して好きな高さでさおを止める

- 2 「▲」・「▼/止」ボタンを同時に5秒以上押し続ける

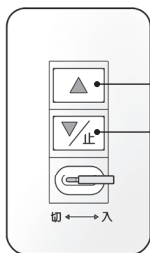

同時に5秒以上押す



設定の誤動作を防ぐため、「干し位置」に近い位置(4ページ 上図※1)は「使用位置」に設定できないようになっています。設定できない場合は、位置を下げて再度設定してください。

- 3 さおが自動的に「干し位置」まで上昇した後、再度設定した高さまで下降し、「使用位置」を記憶する

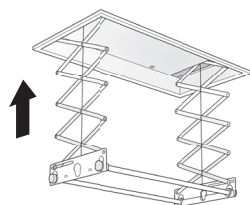

- ① 自動的に、さおが上昇

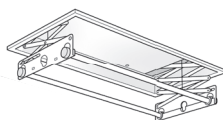

- ② 「干し位置」まで上昇

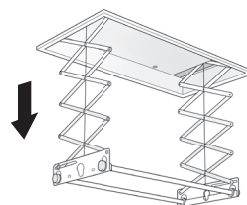

- ③ 設定した高さまで下降

「使用位置」記憶動作中に動作を止めた場合は、「使用位置」を記憶しませんので、必ず記憶動作終了までお待ちください。

補足

- ・「使用位置」は、さおの昇降した時間で場所を記憶しています。そのため、洗濯物の質量により、停止する高さが多少変わります。
- ・設定した「使用位置」で、より正確に停止させるためには、さおは常に「干し位置」まで上げてください。(途中の操作を繰り返すと、「使用位置」が徐々に変わってきます。)

使いかた

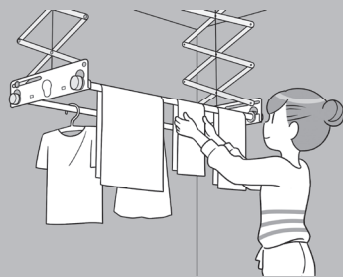

1

さおを手元まで降ろす

さおの下に人がいないことを確認してください



イラストはリモコンタイプです。

操作スイッチ

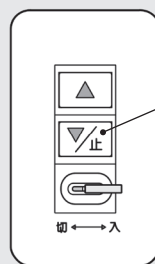

リモコン

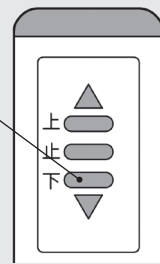

一度押す

「使用位置」を設定している場合は…

一度押すと、「使用位置」までさおが下がります。
停止後にもう一度押すと、さおの「最下降位置」まで下がります。

下降中に停止したい場合は…

下降中に「▼/止」・「止」ボタンを押すと、さおが停止します。

2

洗濯物を干す

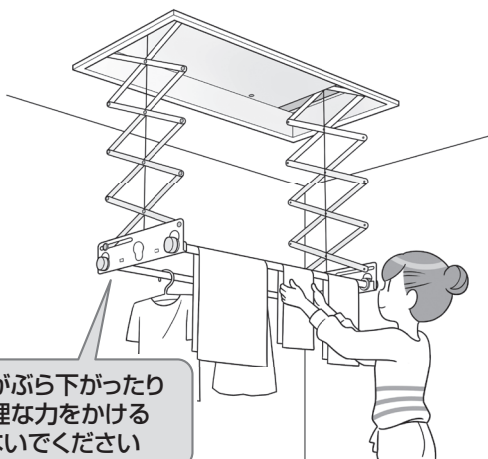

お子さまがぶら下がったりさおに無理な力がかかることはしないでください

洗濯物はよく脱水をして、さおに均等に干してください。

重さの目安【脱水状態で約6kg】

○トレーナー	: 3着	○バスタオル	: 2枚
○Tシャツ	: 2着	○タオル	: 2枚
○カジュアルパンツ	: 1着	○下着	: 4枚
○綿パン	: 2着	○靴下	: 4足

- さお以外の場所には干さないでください。
故障の原因となります。
- さおの一部分だけに過重が掛かるように干さないでください。
- 洗濯物は脱水状態で15kg以上干さないでください。
寿命や性能がいちじるしく低下するおそれがあります。

さおの伸ばしかた

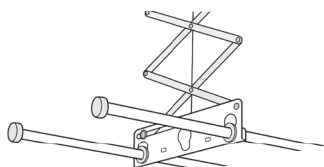

1 キャップを矢印の方向に回す

2 キャップを持って引き出す

3 キャップを矢印の方向へ回し、さおを固定する

※縮める場合は逆の手順で行ってください。

3 さおを「干し位置」まで上げる

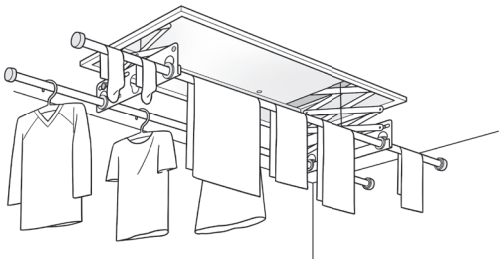

操作スイッチ

押し続ける

リモコン

「干し位置」まで上昇すると自動的に止まります。
上昇中に「▲」・「上」ボタンから指を離すと、さおが停止します。

洗濯物が乾いたら…

4 さおを手元まで降ろし洗濯物を取り込む

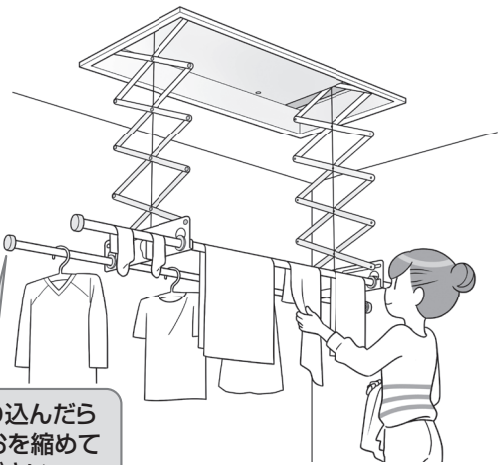

操作スイッチ

一度押す

リモコン

「使用位置」を設定している場合は…
一度押すと、「使用位置」までさおが下がります。
停止後にもう一度押すと、さおの「最下降位置」まで下がります。

下降中に停止したい場合は…
下降中に「▼/止」・「止」ボタンを押すと、さおが停止します。

取り込んだら
さおを縮めて
ください

5 さおを「収納位置」まで上げる

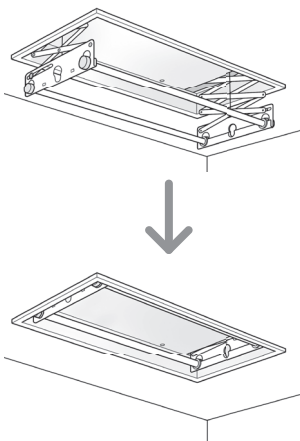

① 上昇ボタンを押し続けて、「干し位置」まで上げる

② さおが止まったら、もう一度上昇ボタンを押して、「収納位置」まで上げる

操作スイッチ

押し続ける

リモコン

さおが停止したら
もう一度押す

お願い

さおを伸ばしたまま
収納しないでください。

※CWFT22SA, CWFBT22SA, CWFT22SR(1), CWFBT22SR(1)は「収納位置」と「干し位置」は同じです。

使いかた

オプション

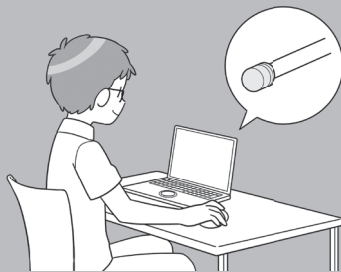

オプションはハイパーツショップ(裏表紙)で
ご購入いただけます。

さおの追加

オプションのさおを購入することで、
さおを3本にすることができます。

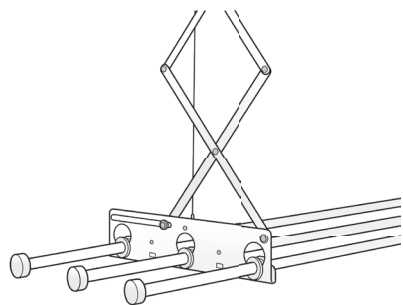

物干し竿ロング CWFT19LS・CWFBT19LS
物干し竿ショート CWFT19SS・CWFBT19SS

※さおを増やしても、吊り下げ可能質量は
15kgまでです。

取り付けかた

1 中央のさお受け用
樹脂キャップを取り外す

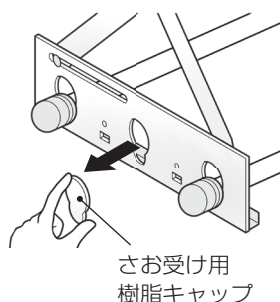

さお受け用
樹脂キャップ

2 さおを取り付ける

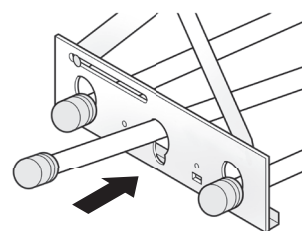

さお受けセット

オプションのさお受けセットを購入する
ことで、最大5本のさおが掛けられます。

※さお受けセットを取り付けるには、壁や
カーテンレールから450mm以上必要です。

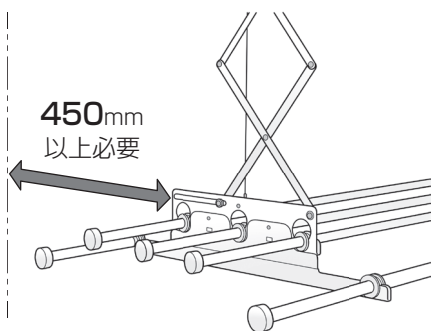

450mm
以上必要

竿受けセット CWFT21K・CWFBT21K

※さおを増やしても、吊り下げ可能質量は
15kgまでです。

取り付けかた

1 さおを外し、さお受けセットを
さお受けの外側より引っかける

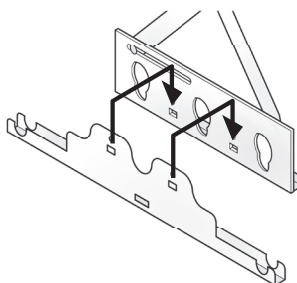

2 さお受け用ねじで
さおを固定する

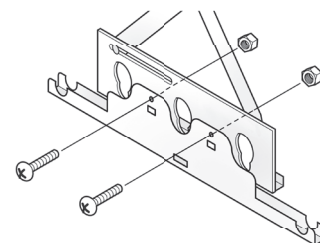

故障かな？と思ったら



お問い合わせの前に以下の確認を行ってください。

1



下記の症状に該当する内容がないか確認する。



解決しなければ…

2



お買い上げの販売店または裏表紙に記載のお客様ご相談センターに連絡する。

修理、サービスを依頼される前に次の項目の点検をしてください。

症状	点検	処置
さおが上昇、下降しない	操作スイッチ キースイッチが「切」になっていませんか？	キースイッチを「入」にしてください。
	リモコン リモコンの電池が切れていませんか？	電池を交換してください。 電池交換は10ページ参照
	停電していませんか？	本製品は通電時のみ作動します。 停電が回復するまでお待ちください。
	さおやさお受けが物に当たっていませんか。 ※駆動ワイヤーがたるみ、検知装置が働いて作動しなくなります。	障害物を取り除き、ワイヤーのたるみを取りながらさおを下降、または上昇させてください。 ※手をはさまないように注意してください。
	さおの片側を伸ばした状態で収納していませんか？ ※駆動ワイヤーがたるみ、検知装置が働いて作動しなくなります。	さおを縮め、ワイヤーのたるみを取りながらさおを下降、または上昇させてください。 ※手をはさまないように注意してください。
連続してさおの上昇・下降を繰り返しましたか？ ※内部の安全装置が働いて作動しなくなります。	5分以上時間を置いて、再度操作してください。	
さおが上昇しない (下降はできる)	洗濯物をかけ過ぎていませんか？	吊り下げ可能質量は15Kgまでです。 かける量を減らして洗濯物を15Kgまでにしてください。
下降時に途中で止まる	「使用位置」を設定していませんか？	正常な動作です。設定していると、「使用位置」で一度停止します。 「使用位置」の説明は4、5ページ参照

オプション

故障かな？

お手入れ

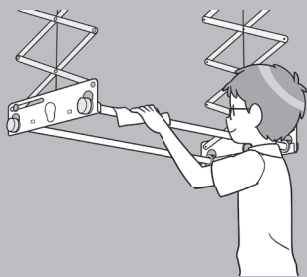

汚れたときは

- 1 中性洗剤を薄めた液に浸した布でふく

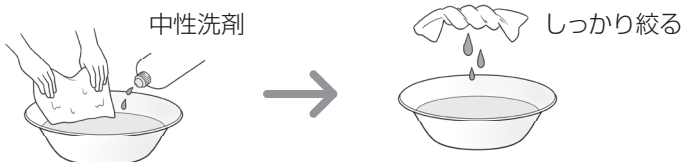

- 2 湯を含ませた布で洗剤をふき取る

- 3 乾いた布で水分を残さないようにふき取る

ベンジンやシンナー類、みがき粉やタワシ類は表面を傷つけますので使用しないでください。



リモコンの電池交換

- 1 ふたを開ける



- 2 電池を交換する

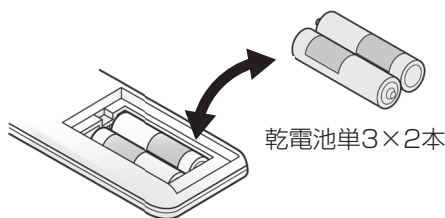

- 3 「カチッ」と音がするまで、ふたを押し入れる

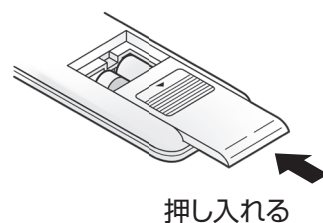

仕様

定格電源	AC100V	保護装置	●モーター温度過昇防止装置	
定格周波数	50/60Hz		●ヒューズ (5A)	
消費電力	72/84W (最大吊り下げ状態の上昇時)		●キースイッチ (誤使用防止用) ※操作スイッチのみ	
昇降ストローク	1200mm		●騒動ワイヤーたるみ検知装置 ※ワイヤーがたるんでいる状態で操作すると動作しません。 ※さおの昇降中にワイヤーがたるむと操作している方向と逆にモーターが0.5秒で反転し、停止します。	
吊り下げ可能質量	15Kg	材質	本体	亜鉛メッキ鋼板
昇降時間	約18秒 (無負荷状態)		カバー	塗装鋼板
			さお	樹脂被覆鋼管
			伸縮アーム	塗装鋼板+塗装仕上げ

* お 客 様	お名前	様	* お引き渡し日	年	月	日
	ご住所		シリーズ・品番			
	電話番号		保証期間	(お引き渡し日から) 本体2年間 但し 電気部品	1年間	
* 販 売 店	取扱販売店名・住所・電話番号		ご販売店様へ 上記*印欄は必ず記入してお渡してください。			

無料修理規定

本書はお引き渡し日から本書に明示した期間中故障が発生した場合には、無料修理規定の内容で無料修理を行うことをお約束するものです。

- 取扱説明書、本体貼付ラベルなどの注意書に従った使用状態で保証期間内に故障した場合には、無料修理をさせていただきます。
 - (イ) 無料修理をご依頼になる場合には、お買い上げの販売店にお申しつけください。
 - (ロ) お買い上げの販売店に無料修理をご依頼になれない場合には、お客様ご相談窓口にご連絡ください。
 - (ハ) この商品は、出張修理をさせていただきますので、修理に際し本書をご提示ください。
- ご転居の場合の修理ご依頼先は、お買い上げの販売店またはお客様ご相談窓口にご相談ください。
- 保証期間内でも次の場合には原則として有料にさせていただきます。
 - (イ) 使用上の故意・過失または不当な修理や改造による故障および損傷
 - (ロ) 消耗部品(さおなど)の取替えや修理、汚れなどによる故障および損傷
 - (ハ) お引き渡し後の取り付け場所の移設、輸送、落下などによる故障および損傷
 - (ニ) 火災、地震、水害、落雷、その他天災地変および公害、塩害、ガス害(硫化ガスなど)などによる故障および損傷
 - (ホ) 車両、船舶などに搭載された場合に生ずる故障および損傷
 - (ヘ) 仕上げの傷などで、お引渡し時に申し出がなかったもの
 - (ト) 瑕疵によらない自然の磨耗、さび、かび、変質、変色、その他類似の事由による場合
 - (チ) 維持管理の不備による汚れ、さびなどの不具合
 - (リ) 施工説明書に記載された方法以外の施工内容に起因する損傷や故障
 - (ヌ) 契約時、実用化されていた技術では予防することが不可能な現象またはこれが原因で生じた事故による場合
 - (ル) 保証期間経過後に申し出があったもの、または保証該当事項の発生後、速やかに申し出がなかったもの
 - (ヲ) 用途外に使用された場合の故障および損傷
 - (ワ) 本書のご提示がない場合
 - (カ) 保証書にお引渡し年月日、お客様名、販売店名の記入のない場合(領収書などで左記内容がわかる場合はその限りではありません)、あるいは字句を書き替えられた場合
 - (コ) 離島または離島に準じる遠隔地へ出張修理を行う場合の出張に要する実費
 - (ク) 納入後、1年以上経過した場合の虫害
- 無料修理により取り外された部品・製品は、弊社の所有になります。
- 本書は日本国内においてのみ有効です。
- 本書は再発行いたしませんので大切に保管してください。
- お客様ご相談窓口は裏面をご参照ください。

修理メモ

*お客様にご記入いただいた個人情報は、保証期間内の無料修理対応およびその後の安全点検活動のために利用させていただきます。場合がございましたらご了承ください。

*この保証書は、本書に明示した期間、条件のもとにおいて無料修理をお約束するものです。したがってこの保証書によって、保証書を発行している者(保証責任者)、およびそれ以外の事業者に対するお客様の法律上の権利を制限するものではありませんので、保証期間経過後の修理についてご不明の場合は、お買い上げの販売店またはお客様ご相談窓口にお問い合わせください。

保証とアフターサービス

よくお読みください

使いかた・お手入れ・修理などのご相談は

- まず、お買い上げの販売店へお申し付けください。
- お買い上げの際に記入されると便利です。

販売店名	
電話	
お引き渡し日	年 月 日

■保証書（11 ページ）

お引き渡し日・販売店名などの記入を確かめ、お買い上げの販売店からお受け取り、保管してください。

保証期間：お引き渡し日から本体 2 年間
(但し、電気部品は 1 年間)

■補修用性能部品の保有期間 7 年

当社は、本製品の機能を維持するために必要な部品を、製造打ち切り後 7 年保有しています。

修理を依頼されるとき

- まず、お買い上げの販売店へご連絡ください。
- 保証期間中は、保証書の規定に従って出張修理をさせていただきます。

■ご連絡いただきたい内容

①品名
②品番
③お引き渡し日
④異常の状況（できるだけ具体的に）

- 保証期間を過ぎているときは、診断をして修理できる場合は、ご要望により修理させていただきます。

●修理料金は次の内容で構成されています。

【技術料】 診断・修理・調整・点検などの費用です。
【部品代】 修理に使用した部品および補助材料代です。
【出張料】 お客様のご依頼により技術者を派遣する費用です。

※この商品は日本国内専用品ですので、日本国外で使用しないでください。万一、日本国外で使用された場合は、修理サービスはお受けになれません。

商品の情報はホームページでご確認ください。

パナソニック 住まい

検索

<https://sumai.panasonic.jp/>

■転居などでお困りの場合は、以下のお客様相談窓口にご相談ください。

ご使用の回線（IP 電話やひかり電話など）によっては、回線の混雑時に数分で切れる場合があります。

消耗品・交換部品・後付パーツのご用命は

ハイ・パーツショップ 一般のお客様用

<https://sumai.panasonic.jp/parts/>

【受付時間】 月～金 / 9:00～18:00 土・日・祝日 / 9:00～17:00



ゴーパーツ
0120-055-802

※携帯電話からもご利用になれます。

※GW休暇・夏季休業・年末年始はお休みまたは受付時間を変更させていただく場合があります。

※ビジネスのお客様はお取引先の販売ルートへお問い合わせください。

●左記番号がご利用いただけない場合は…06-6906-1224



修理のご用命は

修理ご相談窓口 ※インターネットでのご依頼も可能です。

<https://sumai.panasonic.jp/support/repair/>

【受付時間】 月～土 / 9:00～19:00 日・祝日・年末年始 / 9:00～18:00



パナニイコ
0120-872-150

※携帯電話からもご利用になれます。

●左記番号がご利用いただけない場合は…06-6906-1090



商品の
お問い合わせは

住宅設備・建材商品ご相談窓口

<https://sumai.panasonic.jp/support/>

【受付時間】 365日 / 9:00～18:00



個人のお客様 0120-878-093
法人のお客様 0120-187-150

※携帯電話からもご利用になれます。

●左記番号がご利用いただけない場合は…06-6780-5779

●左記番号がご利用いただけない場合は…06-6904-7270

●FAX … 0120-872-460



Help desk for foreign residents in Japan Tokyo (03) 3256-5444 Osaka (06) 6645-8787
Open: 9:00 – 17:30 (closed on Saturdays / Sundays / national holidays)

※所在地、電話番号、受付時間などが変更になることがあります。

ご相談窓口における
お客様の個人情報の
お取り扱いについて

パナソニックハウジングソリューションズ株式会社および関係会社は、お客様の個人情報をご相談対応や修理対応などに利用させていただきます。ご相談内容は録音させていただきます。また、折り返し電話をさせていただくために発信番号を通知いたしております。なお、個人情報を適切に管理し、修理業務などを委託する場合や正当な理由がある場合を除き、第三者に開示・提供いたしません。個人情報に関するお問い合わせは、ご相談いただきました窓口にご連絡ください。

愛情点検

長年ご使用のホシ姫サマの点検を！



こんな症状は
ありませんか？

さおが昇降するときにガタガタと異音が生じて動作が悪いことがある。

事故防止のため、必ず販売店に
点検をご依頼ください。

パナソニックハウジングソリューションズ株式会社
建築システム事業部

〒571-8686 大阪府門真市大字門真1048番地

© Panasonic Housing Solutions Co., Ltd. 2022

D1218-3042